



ANIMA[®]



UNAC
ASSOCIAZIONE COSTRUTTORI DI
INFISSI MOTORIZZATI E AUTOMATISMI
PER SERRAMENTI IN GENERE

Installatore:

(Nome, indirizzo, telefono)

**GUIDA UNAC N. 1
PER LA MOTORIZZAZIONE DEI CANCELLI SCORREVOLI
IN CONFORMITÀ ALLA DIRETTIVA MACCHINE 98/37/CE
E ALLE PARTI APPLICABILI DELLE NORME EN 13241-1, EN 12453, EN 12445**

Con la presente pubblicazione, UNAC intende informare e agevolare l'installatore nell'applicare le prescrizioni delle Direttive e delle Normative Europee riguardante la sicurezza d'uso delle porte/cancelli motorizzate.

Si informa che chi vende e *motorizza* una porta/cancello manuale esistente, diventa il costruttore della *macchina* porta/cancello motorizzata e deve realizzare e conservare il fascicolo tecnico, come previsto dall'allegato V della Direttiva Macchine (98/37/CE). Il fascicolo tecnico dovrà contenere i seguenti documenti:

- Disegno complessivo della porta/cancello motorizzata (solitamente presente nel manuale di installazione).
- Schema dei collegamenti elettrici e dei circuiti di comando (solitamente presente nel manuale di installazione).
- Analisi dei rischi comprendente (come indicato nelle pagine che seguono):
l'elenco dei requisiti essenziali previsti nell'allegato I della Direttiva Macchine;
l'elenco dei rischi presentati dalla porta/cancello e la descrizione delle soluzioni adottate.
- Dovrà inoltre, conservare i manuali di installazione e manutenzione della porta/cancello e dei componenti.
- Preparare le istruzioni per l'uso e le avvertenze generali per la sicurezza (completando eventualmente, quelle presenti nel manuale di installazione della porta/cancello) e consegnarne copia all'utilizzatore.
- Compilare il registro di manutenzione e consegnarne copia all'utilizzatore (vedi facsimile in allegato 1).
- Redigere la dichiarazione CE di conformità (vedi facsimile in allegato 2) e consegnare copia all'utilizzatore.
- Compilare l'etichetta o la targa completa di marcatura CE e applicarla sulla porta/cancello motorizzata.

N.B. Il fascicolo tecnico deve essere conservato e tenuto a disposizione delle autorità nazionali competenti per almeno dieci anni a decorrere dalla data di costruzione della porta/cancello motorizzata.

Si informa inoltre che, a partire da maggio 2005, il fabbricante di una nuova porta/cancello (sia manuale che motorizzata) deve rispettare la procedura per la marcatura CE ai sensi della Direttiva Prodotti da Costruzione (89/106/CEE), come indicato nell'allegato ZA della norma EN 13241-1. Tale procedura prevede che il fabbricante deve:

- Predisporre e mantenere attivo un controllo interno della produzione;
- Far effettuare da un organismo notificato le prove iniziali di tipo riferite alle caratteristiche applicabili indicate nell'allegato ZA della norma EN 13241-1.

N.B. UNAC ha in preparazione delle linee guida dedicate alla corretta applicazione della Direttiva Prodotti da Costruzione (89/106/CEE).

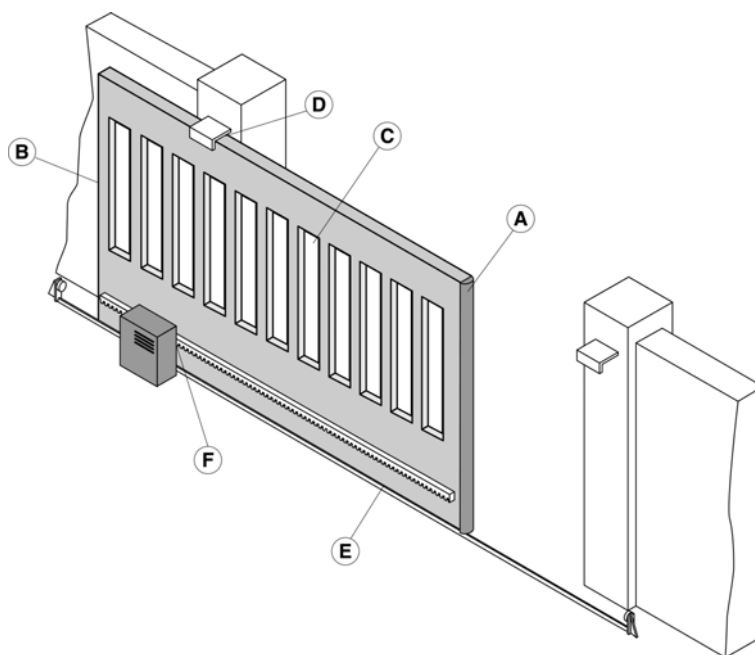

Zone di rischio del cancello scorrevole (figura 1)

I dati riportati sono stati redatti e controllati con la massima cura, tuttavia UNAC non può assumersi alcuna responsabilità per eventuali errori, omissioni o approssimazioni dovute ad esigenze tecniche o grafiche. UNAC ricorda che la presente guida non sostituisce quanto previsto dalle norme che il costruttore della porta/cancello motorizzato è tenuto a rispettare.

LEGENDA DEI RISCHI MECCANICI DOVUTI AL MOVIMENTO

Ai sensi della Direttiva Macchine, si intende per:

- "Zone pericolose", qualsiasi zona all'interno e/o in prossimità di una macchina in cui la presenza di una persona esposta costituisca un rischio per la sicurezza e la salute di detta persona.
- "Persona esposta", qualsiasi persona che si trovi interamente o in parte in una zona pericolosa.

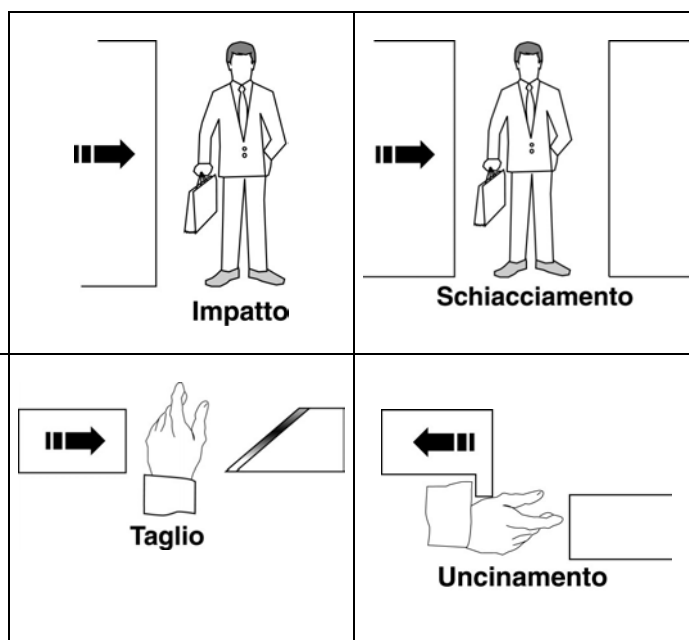

LIVELLO MINIMO DI PROTEZIONE DEL BORDO PRINCIPALE

Tipologia dei comandi di attivazione	Tipologia d'uso		
	Utenti informati (area privata)	Utenti informati (area pubblica)	Utenti non informati
Comando a uomo presente	<input type="checkbox"/> Controllo a pulsante	<input type="checkbox"/> Controllo a pulsante con chiave	Non è possibile il comando a uomo presente
Comando ad impulso con la porta in vista	<input type="checkbox"/> Limitazione delle forze, oppure <input type="checkbox"/> Rilevatori di presenza	<input type="checkbox"/> Limitazione delle forze, oppure <input type="checkbox"/> Rilevatori di presenza	<input type="checkbox"/> Limitazione delle forze e Fotocellule, oppure <input type="checkbox"/> Rilevatori di presenza
Comando ad impulso con la porta non in vista	<input type="checkbox"/> Limitazione delle forze, oppure <input type="checkbox"/> Rilevatori di presenza	<input type="checkbox"/> Limitazione delle forze e Fotocellule, oppure <input type="checkbox"/> Rilevatori di presenza	<input type="checkbox"/> Limitazione delle forze e Fotocellule, oppure <input type="checkbox"/> Rilevatori di presenza
Comando automatico (ad esempio, il comando di chiusura temporizzata)	<input type="checkbox"/> Limitazione delle forze e Fotocellule, oppure <input type="checkbox"/> Rilevatori di presenza	<input type="checkbox"/> Limitazione delle forze e Fotocellule, oppure <input type="checkbox"/> Rilevatori di presenza	<input type="checkbox"/> Limitazione delle forze e Fotocellule, oppure <input type="checkbox"/> Rilevatori di presenza

ANALISI DEI RISCHI E SCELTA DELLE SOLUZIONI

IN CONFORMITÀ ALLA DIRETTIVA MACCHINE (98/37/CE) E ALLE NORMATIVE EN 13241-1, EN 12453, EN 12445

I rischi elencati di seguito sono ordinati in base alla sequenza delle attività di installazione. Tali rischi sono quelli comunemente presenti negli impianti delle porte/cancelli motorizzate; si dovrà quindi, a seconda delle diverse situazioni, considerare eventuali rischi aggiuntivi ed escludere quelli non applicabili. Le soluzioni da adottare sono quelle indicate dalle norme sopraccitate; nei casi di rischi non trattati si dovranno applicare i principi d'integrazione della sicurezza previsti dalla Direttiva Macchine (allegato 1 – 1.1.2).

DM All. 1	Tipologia dei rischi	Criteri di valutazione e soluzioni da adottare (Barrare la casella corrispondente alla soluzione adottata)
1.3.1 1.3.2	<i>Rischi meccanici strutturali e di usura.</i> [1] Perdita di stabilità e caduta parti.	<input type="checkbox"/> Verificare la solidità della struttura presente (colonne, cerniere e ante) in relazione alle forze sviluppate dal motore. Eeguire il fissaggio del motore in modo stabile utilizzando materiali adeguati. Se disponibile, verificare il contenuto della dichiarazione CE di conformità del cancello manuale. <input type="checkbox"/> Effettuare se necessario, il calcolo strutturale e allegarlo al Fascicolo Tecnico. <input type="checkbox"/> Verificare che la corsa delle ante venga limitata (in apertura e in chiusura) da dei fermi meccanici di adeguata robustezza. Verificare che le ante non possano, in nessun caso, uscire dalle proprie guide di scorrimento e cadere.
1.5.15	[2] Inciampo.	<input type="checkbox"/> Verificare che le eventuali soglie presenti superiori a 5 mm, siano visibili, evidenziate o modellate.

DM All. 1	Tipologia dei rischi	Criteri di valutazione e soluzioni da adottare (Barrare la casella corrispondente alla soluzione adottata)
1.3.7 1.3.8 1.4	<p>Rischi meccanici dovuti al movimento dell'anta (vedi riferimenti di figura 1).</p> <p><input type="checkbox"/> ATTENZIONE - Se la porta/cancello viene usata esclusivamente con dei comandi a uomo presente (e rispetta i requisiti della norma EN 12453), non è necessario proteggere i punti di pericolo sotto elencati.</p> <p><input type="checkbox"/> ATTENZIONE - Se vengono installati dei dispositivi di protezione (conformi alla norma EN 12978) che impediscono in qualsiasi circostanza il contatto tra l'anta in movimento e le persone (ad esempio barriere fotoelettriche, sensori di presenza), non è necessario effettuare la misura delle forze operative.</p>	

[3] Impatto e schiacciamento sul bordo principale di chiusura (figura 1, rischio A).

Misurare le forze di chiusura (mediante l'apposito strumento richiesto dalla norma EN 12445) come indicato in figura.
Verificare che i valori misurati dallo strumento siano inferiori a quelli indicati nel grafico.

Effettuare le misure nei seguenti punti:

L = 50, 300 e 500 mm;

H = 50 mm,

a metà dell'altezza dell'anta e

all'altezza dell'anta meno 300 mm (max 2500).

N.B. La misura va ripetuta tre volte in ogni punto e va considerato il valore medio.

Nel grafico sono indicati i valori massimi delle forze operative dinamiche, statiche e residue, in relazione alle diverse posizioni dell'anta.

N.B. In riferimento ai punti di misura con L = 50, 300 e 500 mm, il valore massimo consentito della forza dinamica è 400 N.

Se i valori delle forze risultano superiori, installare un dispositivo di protezione conforme alla norma EN 12978 (ad esempio un bordo sensibile) e ripetere la misura.

N.B. La riduzione della forza dinamica può essere ottenuta, ad esempio, mediante la riduzione della velocità dell'anta oppure mediante l'utilizzo di un bordo sensibile con una elevata deformazione elastica.

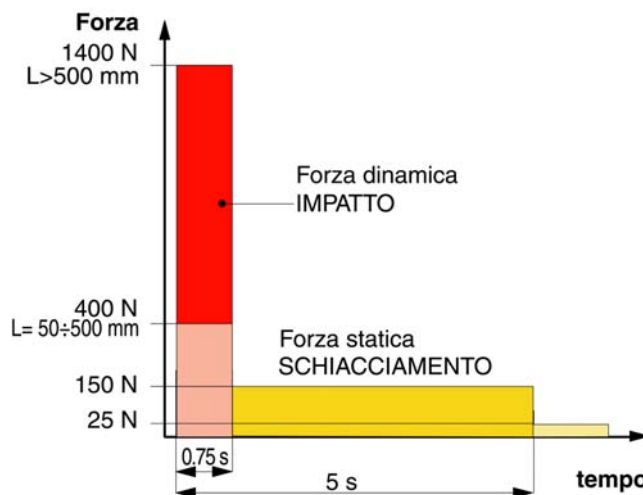
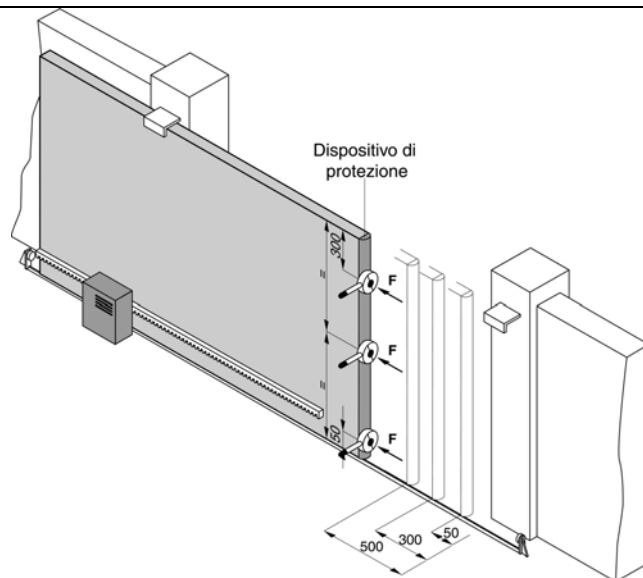

[4] Impatto sul bordo principale di chiusura (figura 1, rischio A).

Per ridurre il rischio di impatto tra l'anta scorrevole e le persone (o veicoli), installare una coppia di fotocellule (preferibilmente dalla parte esterna) come indicato in figura (altezza consigliata 500 mm).

Nei casi in cui lo spessore dell'anta è maggiore di 150 mm, oppure quando il rischio di impatto è elevato (come ad esempio, la presenza di bambini incustoditi), installare una seconda coppia di fotocellule (dalla parte interna), come indicato in figura (altezza consigliata 500 mm).

N.B. Il campione di prova per la rilevazione di presenza è un parallelepipedo (700 x 300 x 200 mm) avente 3 facce con superficie chiara e riflettente e 3 facce con superficie scura e opaca.

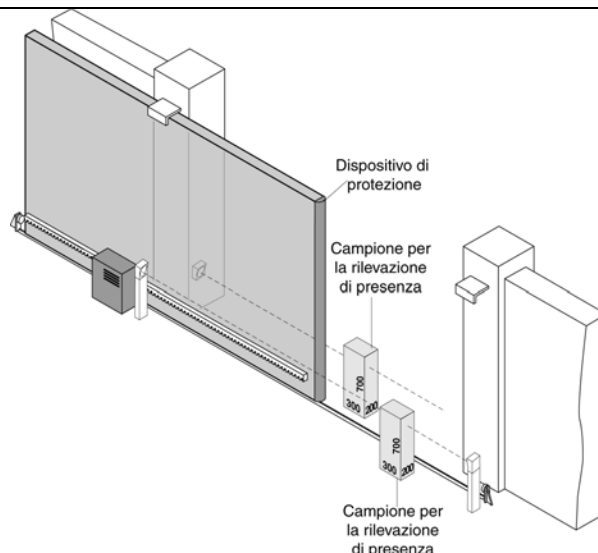

[5] Impatto e schiacciamento nell'area di apertura (figura 1, rischio B).

Rispettare le distanze di sicurezza indicate in figura, nei due differenti casi.

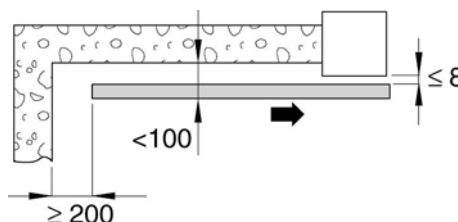
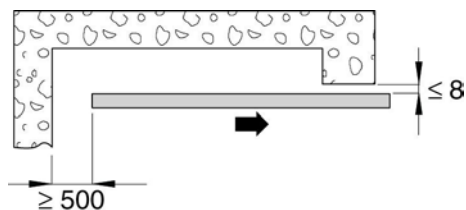

oppure

Misurare le forze di apertura (mediante l'apposito strumento richiesto dalla norma EN 12445) come indicato in figura.

Verificare che i valori misurati dallo strumento siano inferiori a quelli indicati nel grafico precedente.

Effettuare le misure nei seguenti punti:

L = 50, 300 e 500 mm;

H = 50 mm,

a metà dell'altezza dell'anta e

all'altezza dell'anta meno 300 mm (max 2500).

N.B. La misura va ripetuta tre volte in ogni punto e va considerato il valore medio.

Se i valori delle forze risultano superiori, installare un dispositivo di protezione conforme alla norma EN 12978 (ad esempio un bordo sensibile) e ripetere la misura.

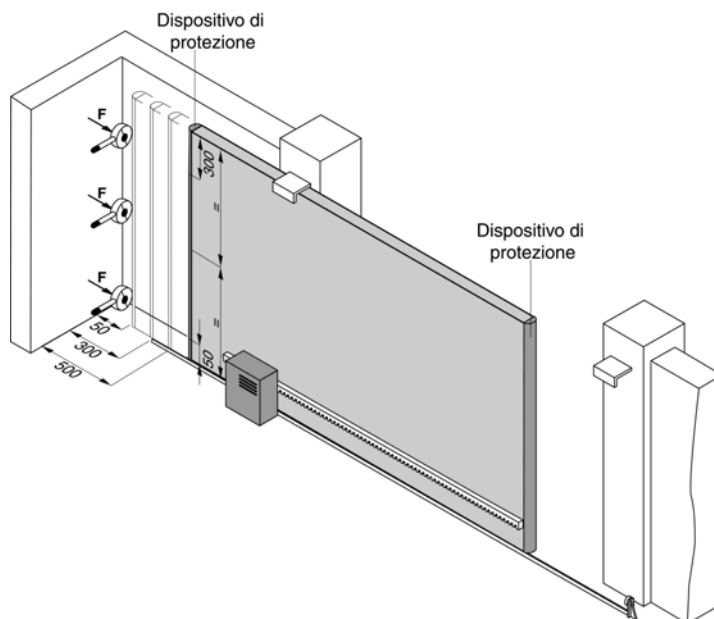
**[6] Cesoiamento tra l'anta scorrevole e il fisso durante il movimento di apertura e chiusura (figura 1, rischio C).**

L'anta del cancello scorrevole e la recinzione devono essere prive di feritoie; oppure le feritoie devono essere ricoperte da una rete le cui dimensioni della maglia dipendono dalla distanza dell'anta dalla recinzione:

Dimensioni delle maglie della rete	Distanza tra l'anta e la recinzione
$\leq 18,5$	120
da $>18,5$ a ≤ 29	300
da >29 a ≤ 44	500
> 44	850

Oppure si deve installare un dispositivo di protezione conforme alla norma EN 12978 (ad esempio un bordo sensibile) come indicato in figura.

Eliminare o proteggere eventuali bordi affilati, maniglie, parti sporgenti, ecc. (ad esempio mediante coperture o profili in gomma).

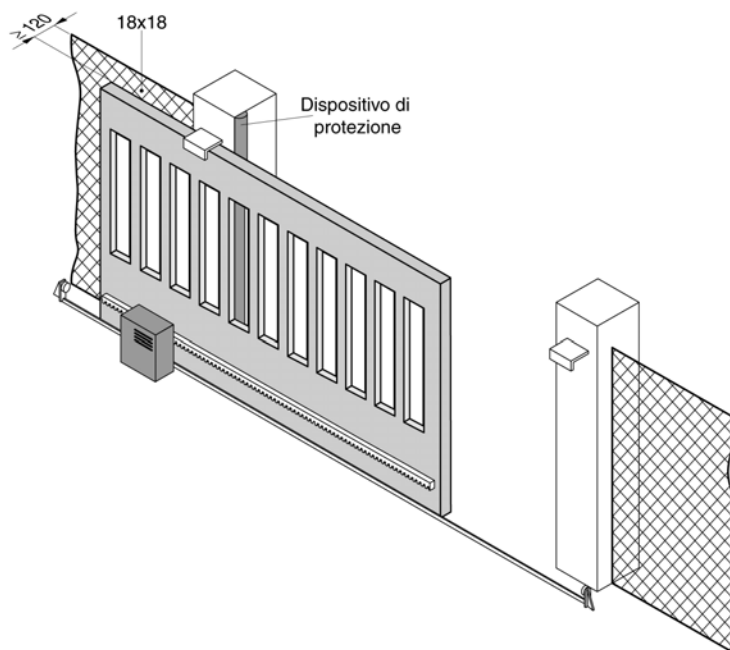

DM All. 1	Tipologia dei rischi	Criteri di valutazione e soluzioni da adottare (Barrare la casella corrispondente alla soluzione adottata)
1.3.7 1.3.8 1.4	<p><i>Rischi meccanici dovuti al movimento dell'anta.</i></p> <p>[7] Convogliamento delle mani (figura 1, rischio D).</p> <p>[8] Convogliamento dei piedi sul bordo inferiore (figura 1, rischio E).</p> <p>[9] Convogliamento delle mani sul gruppo azionamento (figura 1, rischio F).</p>	<p><input type="checkbox"/> Verificare la presenza di un franco ≤ 8 mm.</p> <p>oppure</p> <p><input type="checkbox"/> applicare delle protezioni che impediscano l'introduzione delle dita (ad esempio un profilo in gomma).</p> <p><input type="checkbox"/> Il franco presente tra l'anta e il pavimento deve evitare il rischio di convogliamento dei piedi.</p> <p><input type="checkbox"/> Proteggere adeguatamente il punto di convogliamento tra il pignone e la cremagliera durante il movimento dell'anta.</p>
1.5.1 1.5.2 1.5.10 1.5.11	<p><i>Rischi elettrici e di compatibilità elettromagnetica.</i></p> <p>[10] Contatti diretti e indiretti. Dispersione dell'energia elettrica.</p> <p>[11] Rischi di compatibilità elettromagnetica.</p>	<p></p> <p><input type="checkbox"/> Utilizzare componenti e materiali marcati CE ai sensi della Direttiva Bassa Tensione (73/23/CEE).</p> <p><input type="checkbox"/> Eseguire i collegamenti elettrici, il collegamento alla rete, i collegamenti di terra e le relative verifiche, in osservanza alle norme vigenti e come indicato nel manuale di installazione del gruppo azionamento.</p> <p><i>N.B. Se la linea di alimentazione elettrica è già predisposta (sia mediante presa oppure mediante scatola di derivazione), non sono necessari dichiarazioni di conformità alla legge italiana 46/90.</i></p> <p><input type="checkbox"/> Utilizzare componenti marcati CE ai sensi della Direttiva EMC (89/336/CEE). Eseguire l'installazione come indicato nel manuale di installazione del gruppo azionamento.</p>
1.2 1.5.3 1.2.3 1.2.4 1.2.5	<p><i>Sicurezza ed affidabilità del gruppo azionamento e dei dispositivi di comando e sicurezza.</i></p> <p>[12] Condizioni di sicurezza in caso di avaria e in mancanza di alimentazione.</p> <p>[13] Energie diverse dall'energia elettrica.</p> <p>[14] Accensione e spegnimento del gruppo azionamento.</p> <p>[15] Interruttore dell'alimentazione.</p> <p>[16] Coerenza dei comandi.</p>	<p><input type="checkbox"/> Utilizzare gruppi azionamento conformi alla norma EN 12453 e dispositivi di sicurezza conformi alla norma EN 12978.</p> <p><input type="checkbox"/> Se si utilizzano gruppi azionamento idraulici, devono essere conformi alla norma EN 982; oppure</p> <p><input type="checkbox"/> se si utilizzano gruppi azionamento pneumatici, devono essere conformi alla norma EN 983.</p> <p><input type="checkbox"/> Verificare che dopo un guasto o una interruzione dell'alimentazione, il gruppo di azionamento riprenda a funzionare in modo sicuro senza creare situazioni di pericolo.</p> <p><input type="checkbox"/> Installare un interruttore onnipolare per l'isolamento elettrico della porta/cancello, conforme alle norme vigenti. Tale interruttore dovrà essere posizionato e protetto da attivazioni involontarie o non autorizzate.</p> <p><input type="checkbox"/> Installare i comandi (ad esempio il selettore a chiave) in modo che l'utilizzatore non si trovi in una zona pericolosa, e verificare che il significato dei comandi sia capito dall'utilizzatore (ad esempio il selettore di funzioni).</p> <p><input type="checkbox"/> Utilizzare radiocomandi marcati CE ai sensi della Direttiva R&TTE (1999/5/CE) e conformi alle frequenze ammesse dalle legislazioni di ogni singolo Paese.</p>

DM All. 1	Tipologia dei rischi	Criteri di valutazione e soluzioni da adottare (Barrare la casella corrispondente alla soluzione adottata)
1.5.14	[17] Rischio di intrappolamento.	<input type="checkbox"/> Installare un dispositivo di sblocco del gruppo azionamento che consenta l'apertura e la chiusura manuale dell'anta con una forza massima di 225 N (per porte/cancelli in aree residenziali), oppure di 390 N (per porte/cancelli in aree industriali o commerciali). Fornire all'utilizzatore i mezzi e le istruzioni per eseguire l'operazioni di sblocco; verificare che il funzionamento del dispositivo di sblocco sia semplice da usare e non crei rischi aggiuntivi.
1.2.4	[18] Arresto di emergenza.	<input type="checkbox"/> Se opportuno, installare un comando di arresto di emergenza conforme alla norma EN 418. <i>N.B. Assicurarsi che l'arresto di emergenza non introduca rischi aggiuntivi, vanificando il funzionamento dei dispositivi di sicurezza presenti.</i>
1.7.1	<i>Principi d'integrazione della sicurezza ed informazioni.</i> [19] Mezzi di segnalazione.	<input type="checkbox"/> E' opportuno installare, in posizione visibile, il lampeggiante che segnala il movimento dell'anta. <input type="checkbox"/> Per regolare il traffico di automezzi, è possibile installare dei semafori. <input type="checkbox"/> E' possibile inoltre, applicare all'anta dei catarifrangenti.
1.7.2	[20] Segnaletica.	<input type="checkbox"/> Applicare tutti quei segnali o avvertenze ritenuti necessari per evidenziare eventuali rischi residui non protetti e per segnalare eventuali usi non conformi prevedibili.
1.7.3	[21] Marcatura.	<input type="checkbox"/> Applicare l'etichetta o la targhetta con la marcatura CE e contenente almeno quanto indicato in figura.
1.7.4	[22] Istruzioni per l'uso.	<input type="checkbox"/> Consegnare all'utilizzatore le Istruzioni d'uso, le avvertenze per la sicurezza e la Dichiarazione CE di conformità (vedi facsimile in allegato 2).
1.6.1	[23] Manutenzione.	<input type="checkbox"/> Predisporre e attuare un piano di manutenzione. Verificare il corretto funzionamento delle sicurezze almeno ogni 6 mesi. <input type="checkbox"/> Registrare gli interventi fatti nel Registro di manutenzione conforme alla norma EN 12635 (vedi facsimile in allegato 1).
1.1.2	[24] Rischi residui non protetti.	<input type="checkbox"/> Informare l'utilizzatore per iscritto (ad esempio nelle istruzioni d'uso) della eventuale presenza di rischi residui non protetti e dell'uso improprio prevedibile.

